

Návod na montáž kování RHD.005

1) Příprava kování

- Do otvoru ve vnějším štítu (č. 1) vložte madlo (č. 2). Madlo orientujte dle vašich dveří (pravé nebo levé).
- Z vnitřní strany štítu na madlo nasadte černou plastovou podložku (č. 3). Podložka do štítu patří hladkou stranou směrem ke dveřím (č. 8), profilovanou stranou směrem k madlu.
- Do madla našroubujte čtyřhran se závitem (č. 4).
- Na čtyřhran nasuňte aretační klíč (č. 5) až na matici u závitu tak, aby se čtyřhran přestal otáčet.
- Na čtyřhran nasuňte vnitřní štít kování (č. 6) a otáčením kliky vnitřního štítu dotáhněte závit v madle.
- Sundejte vnitřní štít i aretační klíč ze čtyřhranu.

2) Montáž kování na dveře

- Pomocí přiložené vrtací šablony vyvrtejte do dveří 3 otvory o průměru 10 mm.
- Nainstalujte cylindrickou vložku a upevněte ji v zadlabacím zámku příslušným šroubem M5.
- Nasadte kování na dveře.
- Sešroubujte vnitřní i vnější štít pomocí šroubů M6x100 (č. 7). V případě potřeby šrouby zkraťte.

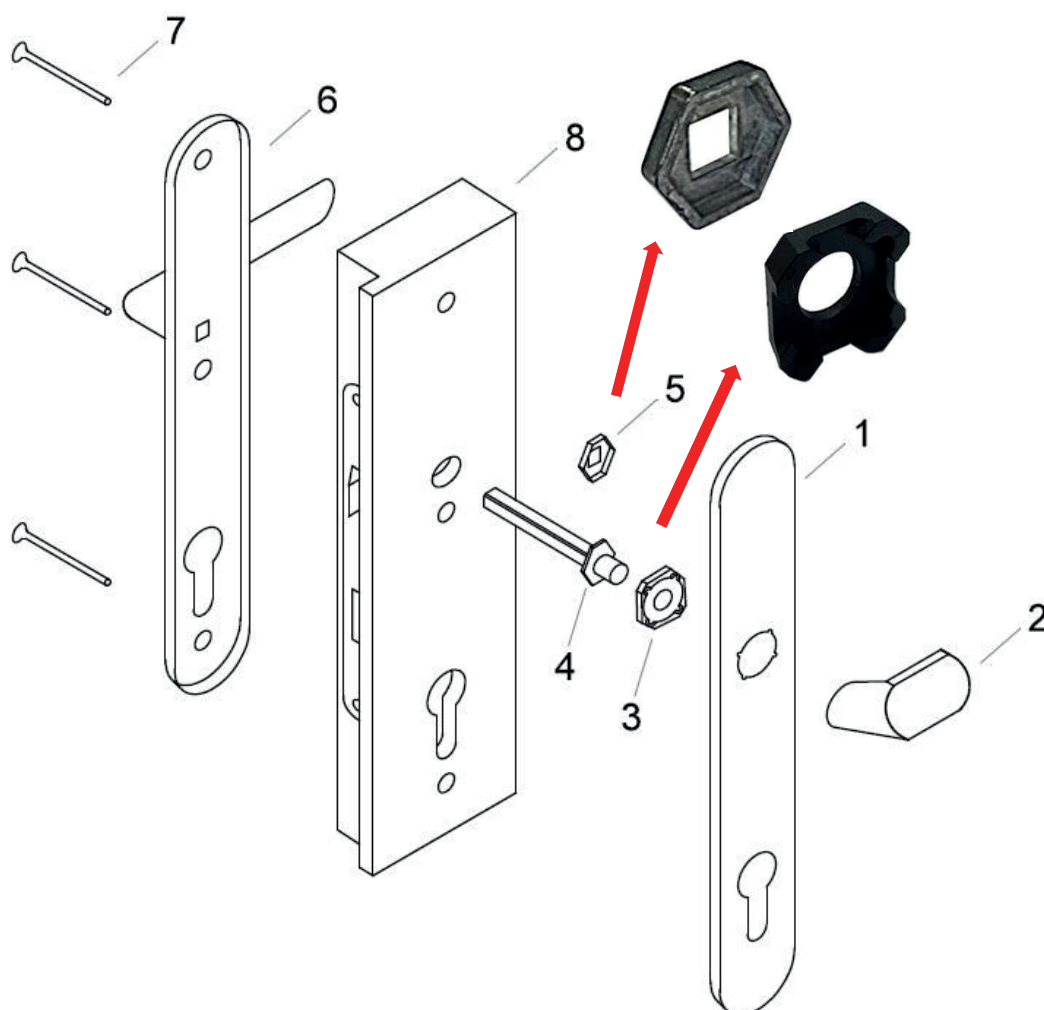

Návod na montáž kovania RHD.005

1) Príprava kovania

- Vložte rukoväť (č. 2) do otvoru vo vonkajšej doske (č. 1). Nastavte rukoväť podľa vašich dverí (vpravo alebo vľavo).
- Čiernu plastovú podložku (č. 3) umiestnite na rukoväť zo strany vnútornej dosky. Podložka by mala byť umiestnená v doske hladkou stranou smerom k dverám (č. 8) a profilovanou stranou smerom k rukoväti.
- Do rukoväte zašraubujte štvorcovú závitovú vložku (č. 4).
- Nasuňte uzamykací kľúč (č. 5) na štvorcový závit, až kým nedosiahne maticu na závite, aby sa štvorcový závit prestal otáčať.
- Nasuňte vnútorný kryt (č. 6) na štvorcovú vložku a utiahnite závit v rukoväti otočením vnútorného krytu rukoväti.
- Odstráňte vnútorný kryt a uzamykací kľúč zo štvorca.

2) Montáž kovania na dvere

- Pomocou priloženej vŕtacie šablóny vyvŕtajte do dverí 3 otvory s priemerom 10 mm.
- Namontujte vložku valca a upevnite ju v zadlabacom zámku pomocou príslušnej skrutky M5.
- Namontujte kovanie na dvere.
- Spojte vnútornú a vonkajšiu dosku pomocou skrutiek M6x100 (č. 7). V prípade potreby skrutky skráťte.

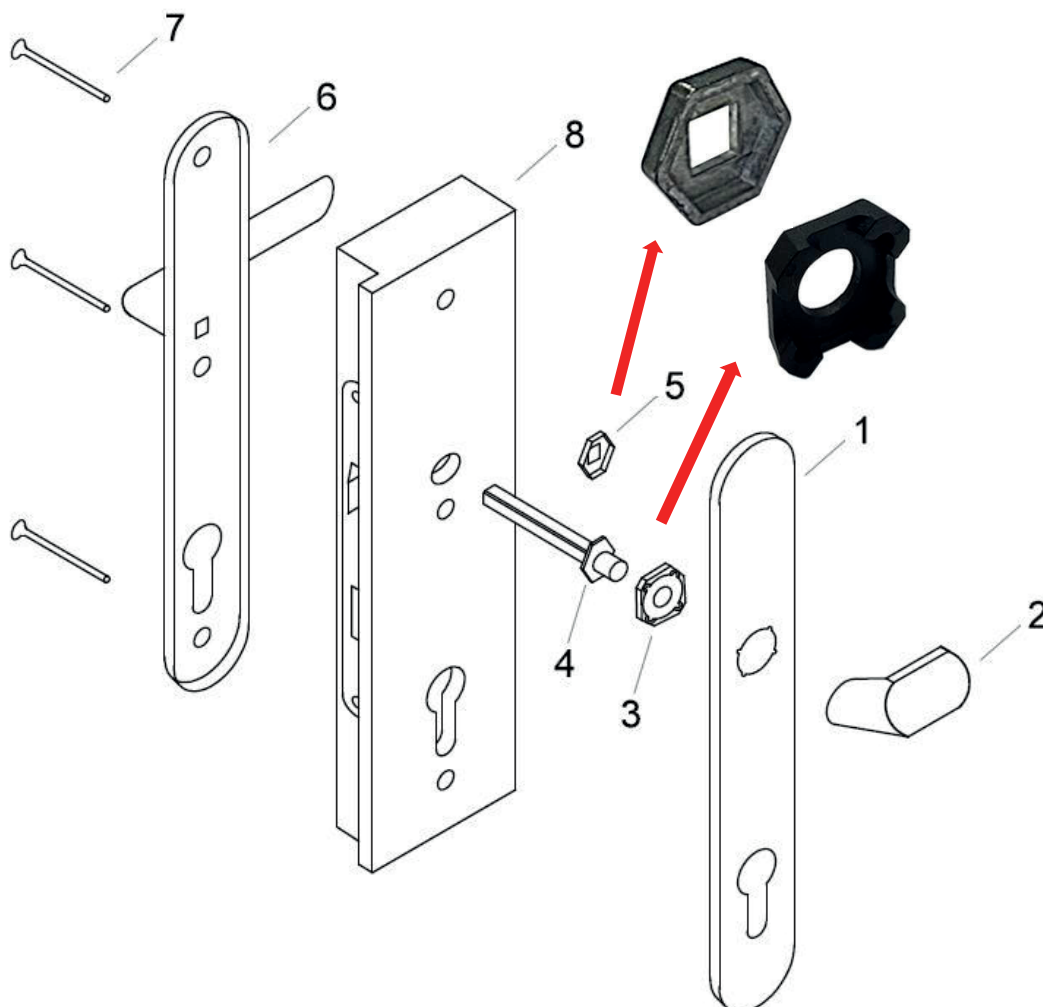

Montageanleitung für Beschläge RHD.005

1) Vorbereitung der Beschläge

- Setzen Sie den Griff (Nr. 2) in die Öffnung in der Außenblende (Nr. 1) ein. Richten Sie den Griff entsprechend Ihrer Tür (rechts oder links) aus.
- Setzen Sie von der Innenseite der Platte aus eine schwarze Kunststoffunterlage (Nr. 3) auf den Griff. Die Unterlage gehört mit der glatten Seite zur Tür (Nr. 8) und mit der profilierten Seite zum Griff.
- Schrauben Sie den Vierkant mit Gewinde (Nr. 4) in den Griff.
- Schieben Sie den Feststellschlüssel (Nr. 5) auf den Vierkant bis zur Mutter am Gewinde, sodass sich der Vierkant nicht mehr drehen lässt.
- Schieben Sie die innere Beschlagabdeckung (Nr. 6) auf den Vierkant und ziehen Sie die Schraube im Griff durch Drehen des Hebels der inneren Abdeckung fest.
- Nehmen Sie die innere Abdeckung und den Feststellschlüssel vom Vierkant ab.

2) Montage der Beschläge an der Tür

- Bohren Sie mit Hilfe der beiliegenden Bohrschablone 3 Löcher mit einem Durchmesser von 10 mm in die Tür.
- Installieren Sie den Zylinder und befestigen Sie ihn mit der entsprechenden M5-Schraube im Einsteckschloss.
- Setzen Sie die Beschläge auf die Tür.
- Schrauben Sie die innere und äußere Abdeckung mit den Schrauben M6x100 (Nr. 7) fest. Kürzen Sie die Schrauben bei Bedarf.

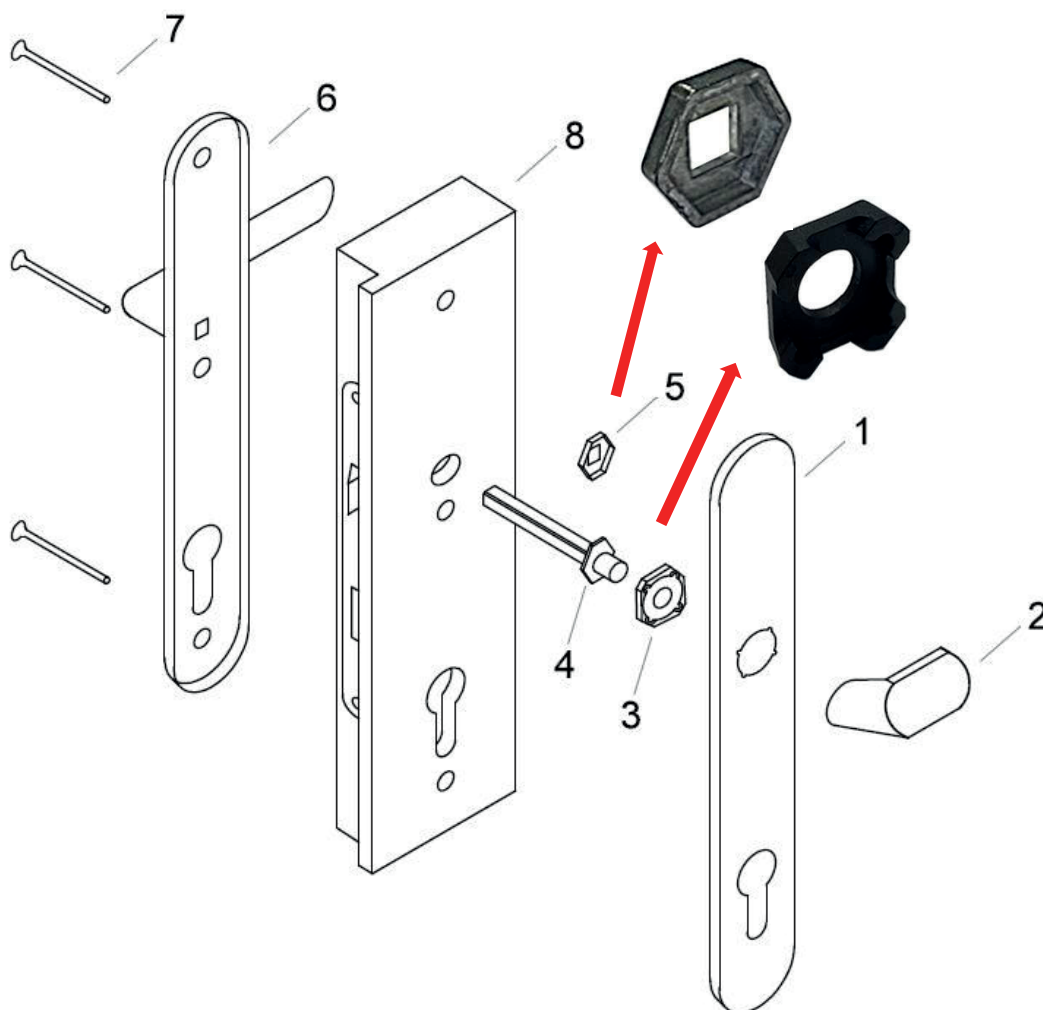

Instructions for installing RHD.005 fittings

1) Preparation of fittings

- a) Insert the handle (No. 2) into the hole in the outer plate (No. 1). Orient the handle according to your door (right or left).
- b) Place the black plastic washer (No. 3) on the handle from the inside of the plate. The washer should be placed in the plate with the smooth side facing the door (No. 8) and the profiled side facing the handle.
- c) Screw the square threaded insert (No. 4) into the handle.
- d) Slide the locking key (No. 5) onto the square until it reaches the nut on the thread so that the square stops turning.
- e) Slide the inner fitting shield (no. 6) onto the square and tighten the thread in the handle by turning the inner shield handle.
- f) Remove the inner shield and locking key from the square.

2) Fitting the hardware to the door

- a) Using the enclosed drilling template, drill 3 holes with a diameter of 10 mm into the door.
- b) Install the cylinder insert and secure it in the mortise lock with the appropriate M5 screw.
- c) Fit the fittings to the door.
- d) Screw the inner and outer plates together using M6x100 screws (No. 7). Shorten the screws if necessary.

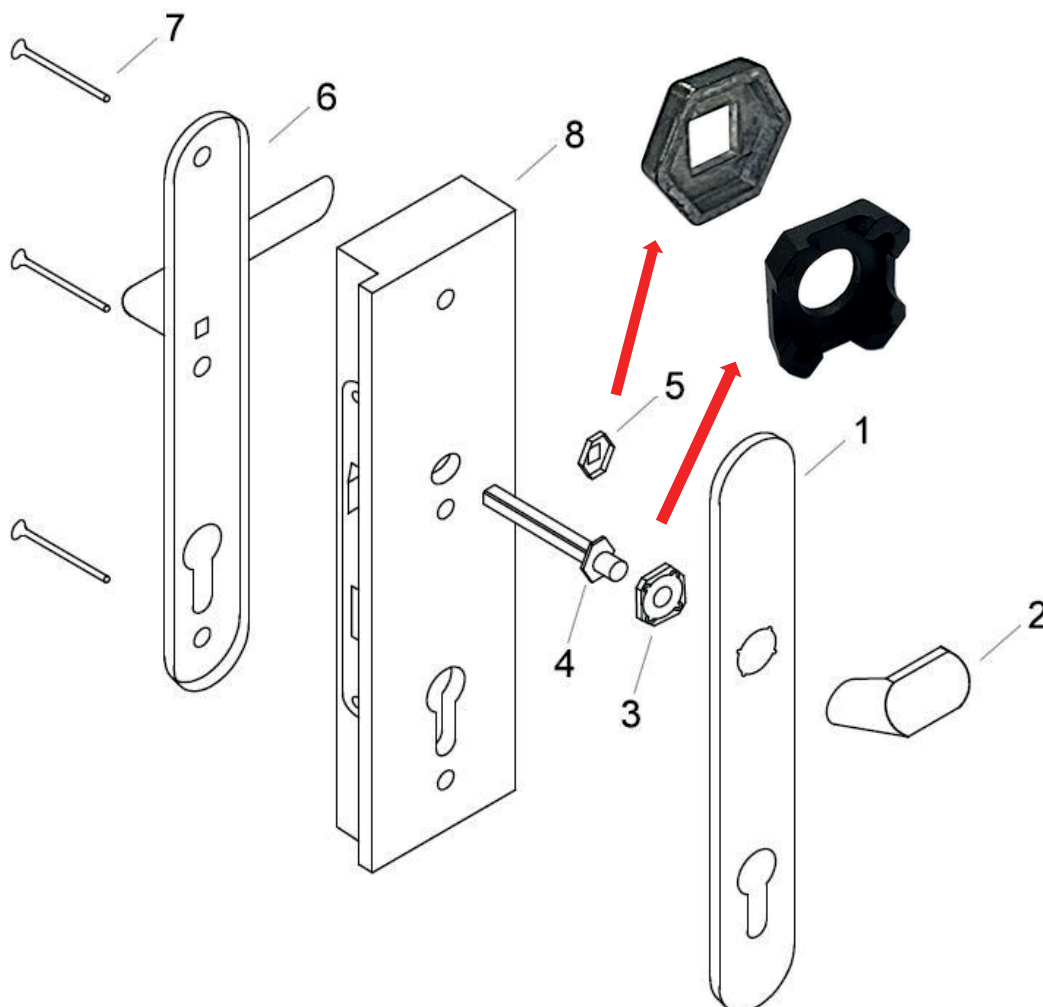

Upute za ugradnju okova RHD.005

1) Priprema okova

- Umetnite ručku (br. 2) u otvor na vanjskom štitu (br. 1). Orijentirajte ručku prema vašim vratima (desno ili lijevo).
- S unutarnje strane štita postavite crnu plastičnu podlošku (br. 3) na ručku. Podloška treba biti u štitu s glatkom stranom okrenutom prema vratima (br. 8), a profiliranom stranom prema ručki.
- Uvrnite četverokut s navojem (br. 4) u ručku.
- Navucite ključ za zaključavanje (br. 5) na četverokut do matice na navoju tako da se četverokut prestane okretati.
- Navucite unutarnji štit okova (br. 6) na četverokut i zategnite navoj u ručki okretanjem ručke unutarnjeg štita.
- Izvadite unutarnji štit i ključ za zaključavanje iz četverokuta.

2) Montiranje okova na vrata

- Pomoću priloženog predloška za bušenje izbušite 3 rupe promjera 10 mm u vratima.
- Ugradite cilindar i pričvrstite ga u bravu odgovarajućim vijkom M5.
- Montirajte okov na vrata.
- Pričvrstite unutarnji i vanjski štit vijcima M6x100 (br. 7). Po potrebi skratite vijke.

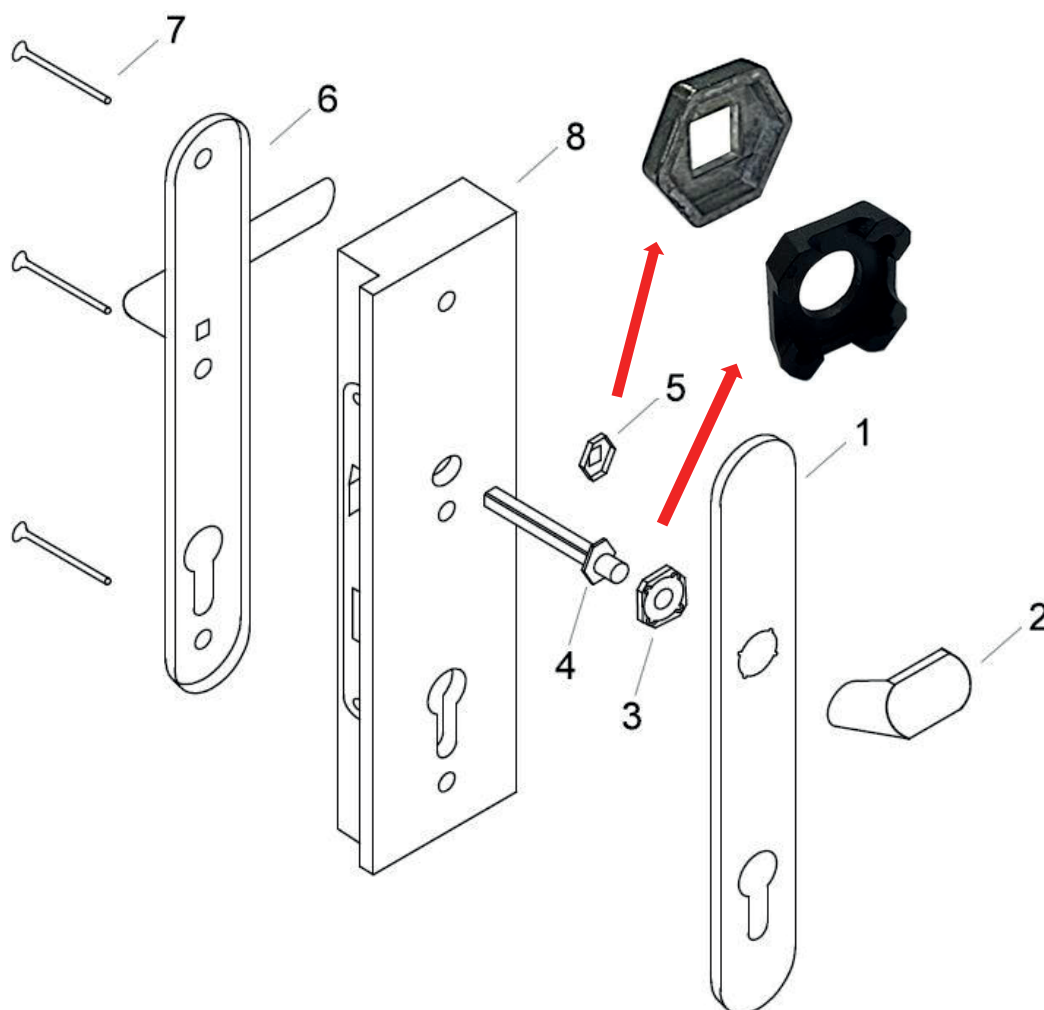

RHD.005 szerelési útmutató

1) A szerelvény előkészítése

- Helyezze a fogantyút (2) a külső pajzs (1) nyílásába. A fogantyút az ajtóhoz (jobb vagy bal) igazítsa.
- A lemez belső oldaláról helyezze a fekete műanyag alátétet (3. sz.) a fogantyúra. Az alátét sima oldala a ajtó felé (8. sz.), profilozott oldala pedig a fogantyú felé nézzen.
- Csavarozza be a négyzetet a menetes részbe (4. sz.).
- Csavarozza a négyzetes csavart a rögzítő kulccsal (5. sz.) a menetes anyáig, hogy a négyzetes csavar ne forogjon tovább.
- Csúsztassa a négyzetes csavarra a belső pajzsot (6. sz.), és a belső pajzs karjának elforgatásával húzza meg a fogantyú menetes részét.
- Vegye le a belső pajzsot és a rögzítő kulcsot a négyzetről.

2) A szerelvény felszerelése az ajtóra

- A mellékelt fúrósablon segítségével fúrjon 3 db 10 mm átmérőjű lyukat az ajtóba.
- Szerelje be a hengerzárt, és rögzítse a megfelelő M5-ös csavarral a bevésőzárban.
- Helyezze a szerelvényt az ajtóra.
- Csavarozza össze a belső és külső pajzsot M6x100 csavarokkal (7. sz.). Szükség esetén rövidítse meg a csavarokat.

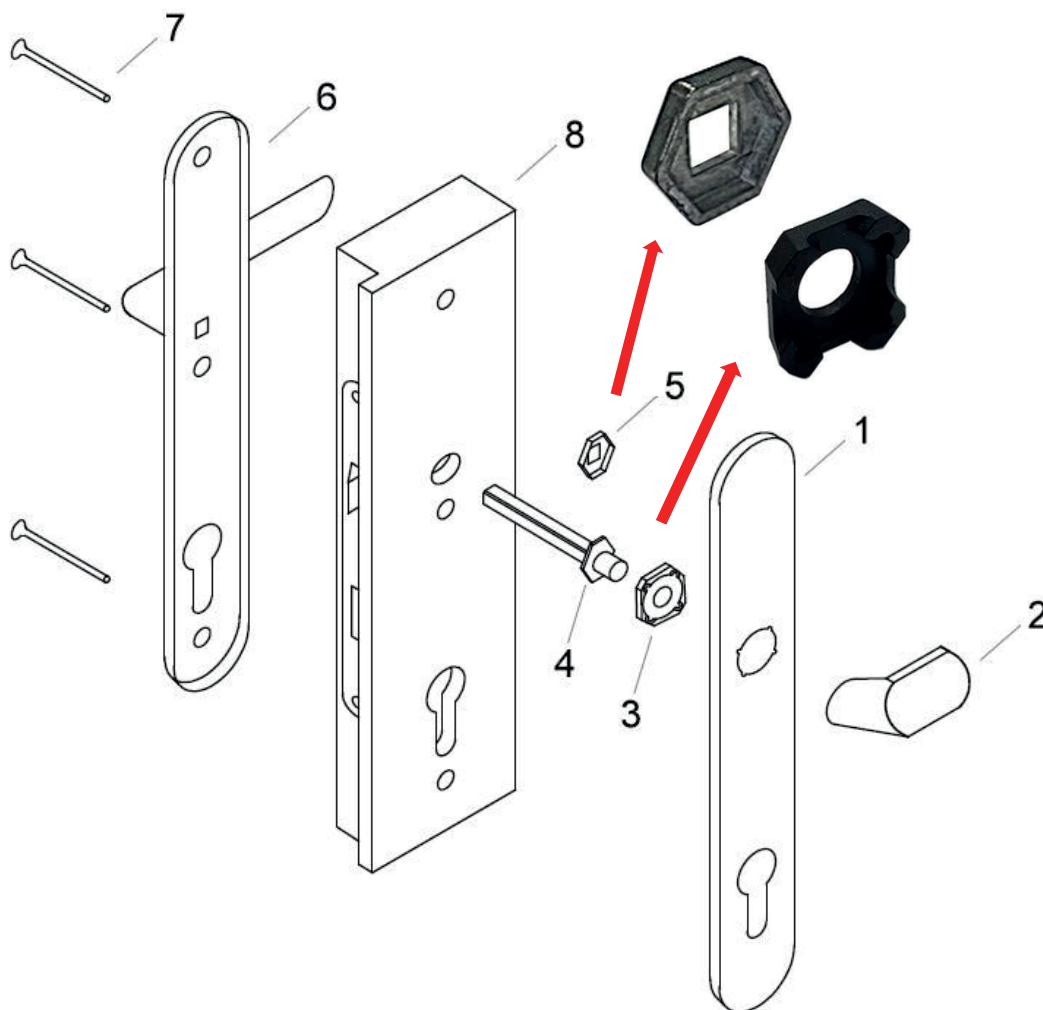

Istruzioni per il montaggio della ferramenta RHD.005

1) Preparazione della ferramenta

- a) Inserire la maniglia (n. 2) nell'apertura nella placca esterna (n. 1). Orientare la maniglia in base alla porta (destra o sinistra).
- b) Dal lato interno della placca, inserire la rondella di plastica nera (n. 3) sulla maniglia. La rondella nella placca deve essere posizionata con il lato liscio rivolto verso la porta (n. 8) e il lato profilato rivolto verso la maniglia.
- c) Avvitare il quadrato filettato (n. 4) nella maniglia.
- d) Inserire la chiave di bloccaggio (n. 5) sul quadrato fino al dado della filettatura in modo che il quadrato smetta di ruotare.
- e) Inserire la placca interna della ferramenta (n. 6) sul quadrato e, ruotando la maniglia della placca interna, serrare la filettatura nella maniglia.
- f) Rimuovere la piastra interna e la chiave di bloccaggio dal quadrato.

2) Montaggio della ferramenta sulla porta

- a) Utilizzando la dima di foratura in dotazione, praticare 3 fori di 10 mm di diametro nella porta.
- b) Installare il cilindro e fissarlo nella serratura da incasso con l'apposito bullone M5.
- c) Montare la ferramenta sulla porta.
- d) Avvitare la placca interna ed esterna con le viti M6x100 (n. 7). Se necessario, accorciare le viti.

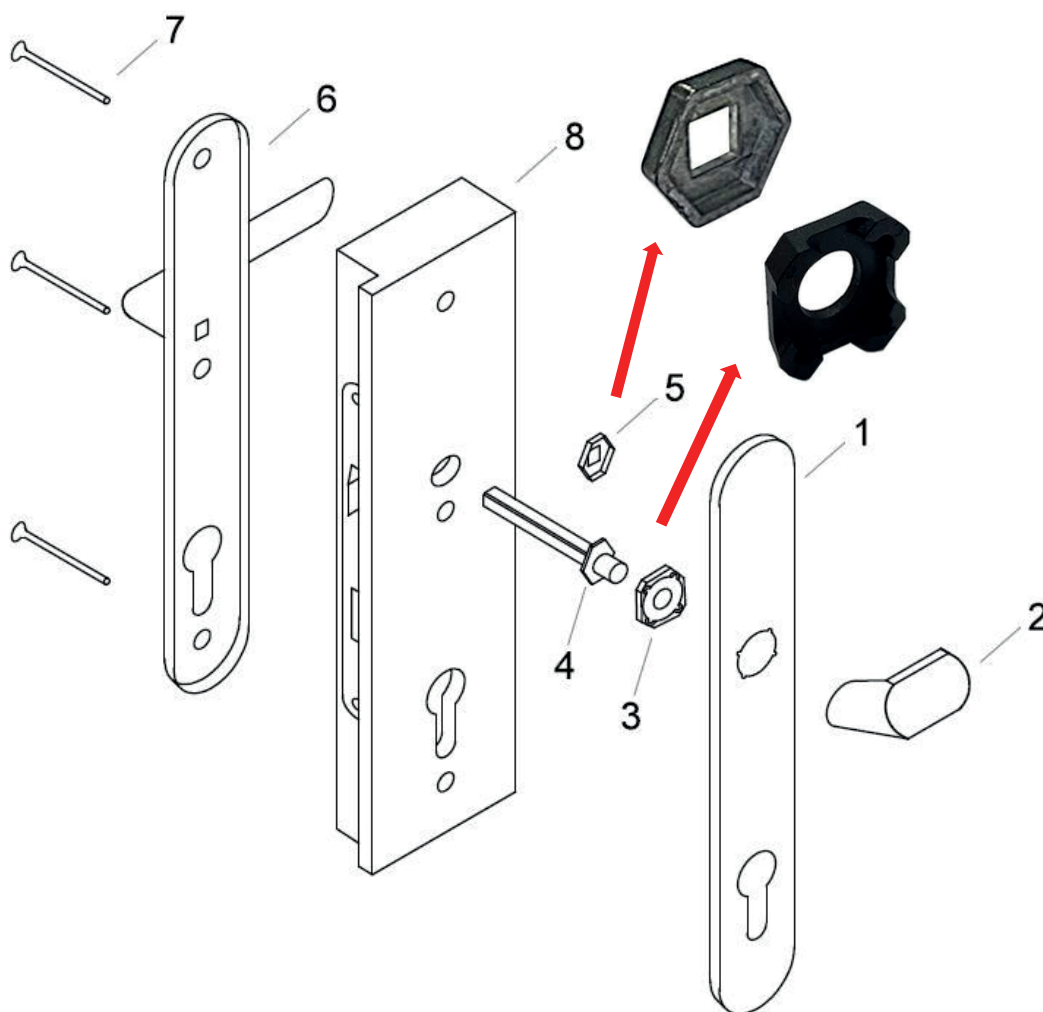

Montagehandleiding voor beslag RHD.005

1) Voorbereiding van het beslag

- Plaats de handgreep (nr. 2) in de opening in het buitenste schild (nr. 1). Richt de handgreep naar uw deur (rechts of links).
- Plaats een zwarte plastic onderlegger (nr. 3) op de handgreep aan de binnenkant van het schild. De onderlegger hoort met de gladde kant naar de deur (nr. 8) en de geprofileerde kant naar de handgreep te worden geplaatst.
- Schroef de vierkant met schroefdraad (nr. 4) in de handgreep.
- Schuif de borgsleutel (nr. 5) op de vierkant tot aan de moer bij de schroefdraad, zodat de vierkant niet meer kan draaien.
- Schuif het binnenste schild van het beslag (nr. 6) op de vierkant en draai de hendel van het binnenste schild om de schroefdraad in de handgreep vast te draaien.
- Verwijder het binnenste schild en de borgsleutel van de vierkant.

2) Montage van het beslag op de deur

- Boor met behulp van de bijgeleverde boorsjabloon 3 gaten met een diameter van 10 mm in de deur.
- Installeer de cilinder en bevestig deze in het insteeksloot met de bijbehorende M5-schroef.
- Plaats het beslag op de deur.
- Schroef de binnen- en buitenplaat vast met M6x100-schroeven (nr. 7). Kort de schroeven indien nodig in.

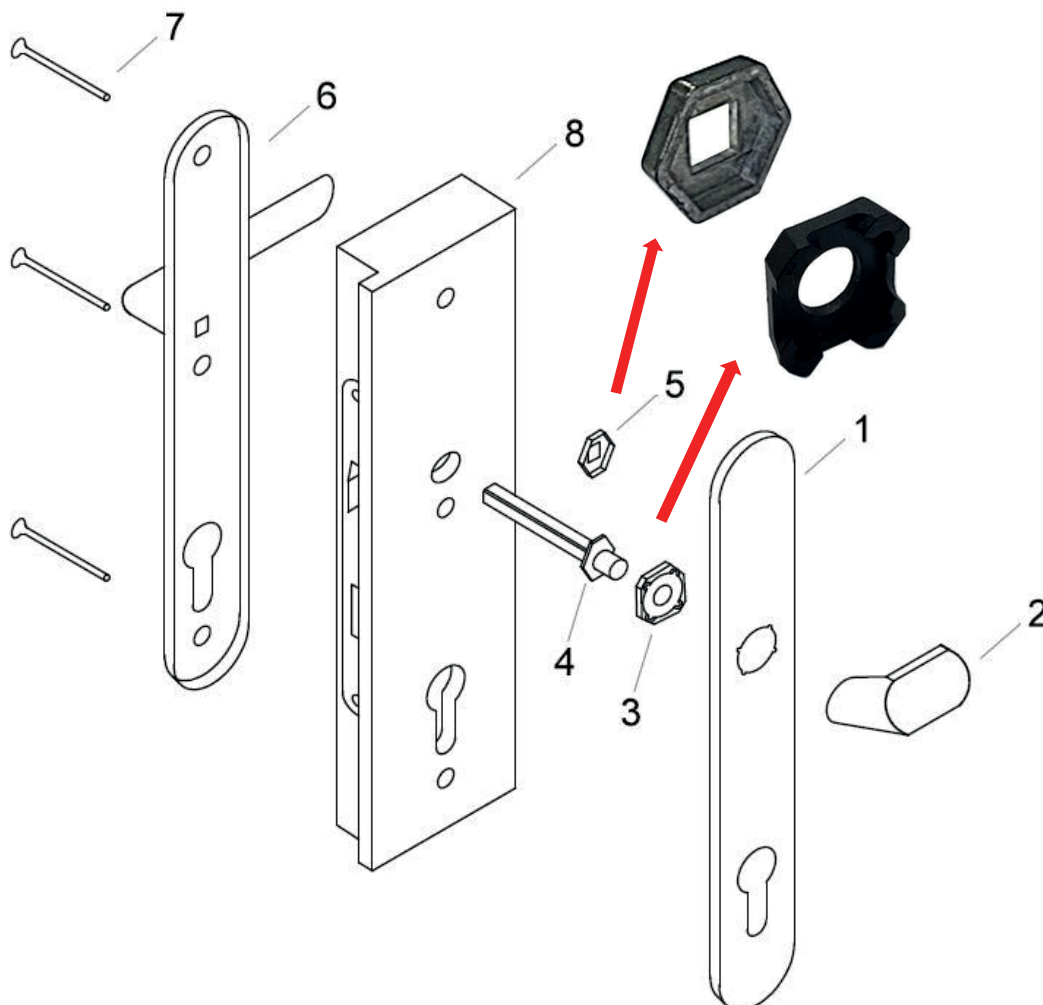

Instrukcja montażu okuć RHD.005

1) Przygotowanie okuć

- W otworze w zewnętrznej osłonie (nr 1) umieść uchwyt (nr 2). Uchwyt należy ustawić zgodnie z układem drzwi (prawe lub lewe).
- Od wewnętrznej strony osłony nałóż na uchwyt czarną plastikową podkładkę (nr 3). Podkładka do osłony powinna być umieszczona gładką stroną w kierunku drzwi (nr 8), a profilowaną stroną w kierunku uchwytu.
- Do uchwytu przykręć czworokąt z gwintem (nr 4).
- Na kwadrat nałóż klucz blokujący (nr 5) aż do nakrętki przy gwincie, tak aby kwadrat przestał się obracać.
- Na czworokąt nasuń wewnętrzną osłonę okucia (nr 6) i obracając klamką wewnętrznej osłony, dokręć gwint w uchwycie.
- Zdejmij wewnętrzną osłonę i klucz blokujący z kwadratu.

2) Montaż okuć na drzwiach

- Za pomocą dołączonej szablonu do wiercenia wywierć w drzwiach 3 otwory o średnicy 10 mm.
- Zainstaluj wkładkę cylindryczną i zamocuj ją w zamku wpuszczanym odpowiednim śrubą M5.
- Założ okucia na drzwi.
- Przykręć wewnętrzną i zewnętrzną płytkę za pomocą śrub M6x100 (nr 7). W razie potrzeby skróć śruby.

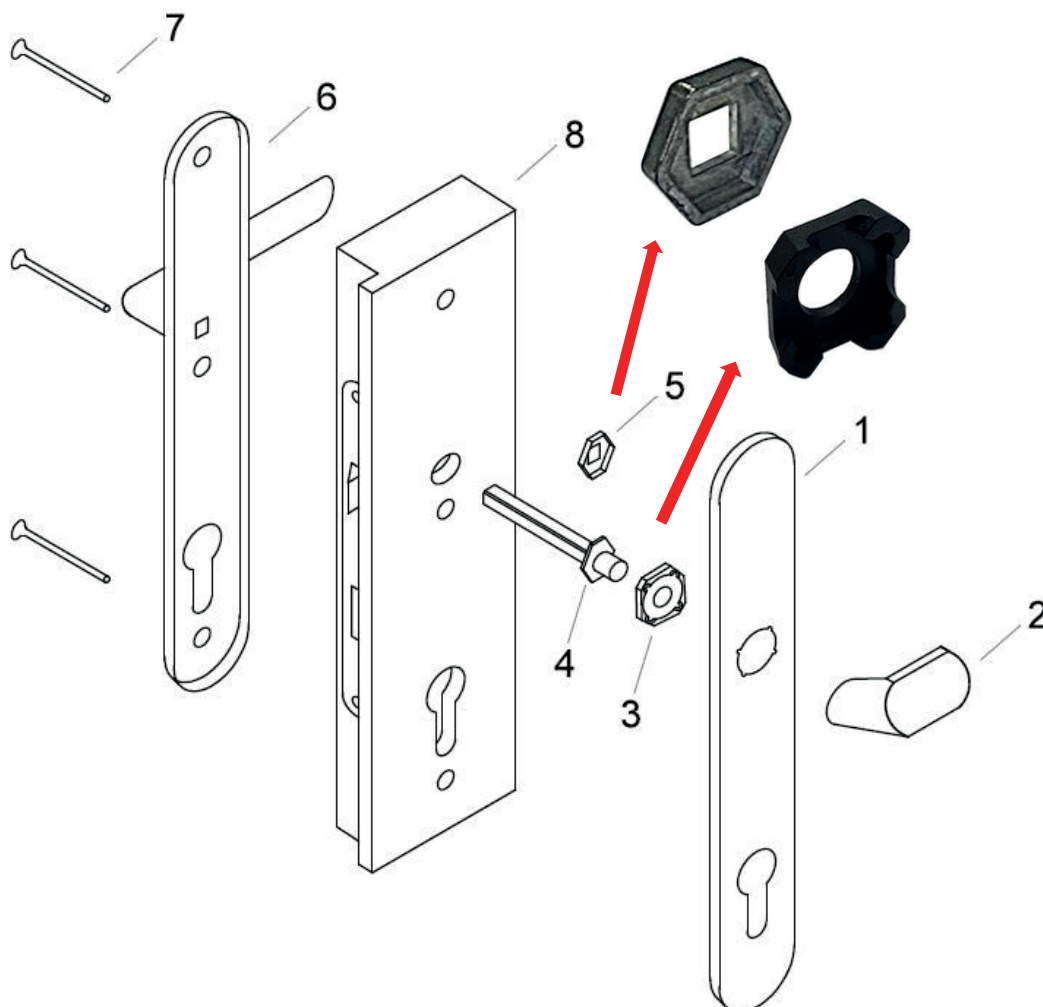

Instrucțiuni de montare a feroneriei RHD.005

1) Pregătirea feroneriei

- Introduceți mânerul (nr. 2) în orificiul din placa exterioră (nr. 1). Orientați mânerul în funcție de ușa dvs. (dreapta sau stânga).
- Pe partea interioară a plăcii, așezați pe mâner șaiba neagră din plastic (nr. 3). Șaiba se montează în placă cu partea netedă orientată spre ușă (nr. 8) și cu partea profilată orientată spre mâner.
- Înșurubați pătratul filetat (nr. 4) în mâner.
- Puneți cheia de blocare (nr. 5) pe pătrat până la piulița de la filet, astfel încât pătratul să nu se mai rotească.
- Puneți scutul interior al feroneriei (nr. 6) pe pătrat și strângeți filetul din mâner rotind maneta scutului interior.
- Scoateți scutul interior și cheia de blocare de pe pătrat.

2) Montarea feroneriei pe ușă

- Folosiți șablonul de găurire atașat pentru a găuri 3 orificii cu diametrul de 10 mm în ușă.
- Instalați cilindrul și fixați-l în încuietorea cu șurubul M5 corespunzător.
- Montați feroneriea pe ușă.
- Înșurubați plăcuța interioară și exterioră cu șuruburi M6x100 (nr. 7). Dacă este necesar, scurtați șuruburile.

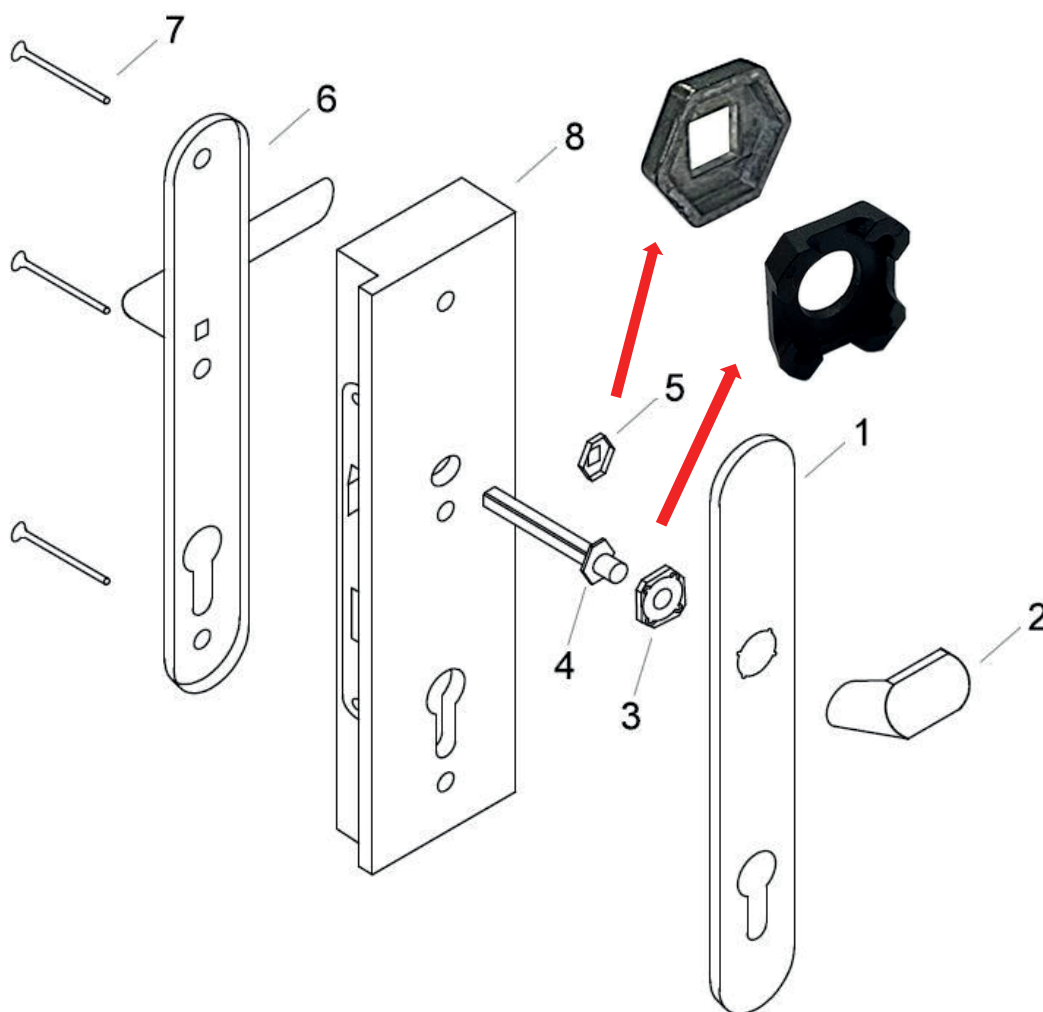

Navodila za vgradnjo armatur RHD.005

1) Priprava okovja

- Vstavite ročaj (št. 2) v luknjo v zunanji plošči (št. 1). Usmerite ročaj glede na vaša vrata (desno ali levo).
- Črno plastično podložko (št. 3) namestite na ročaj z notranje strani plošče. Podložka mora biti nameščena v plošči tako, da je gladka stran obrnjena proti vratom (št. 8), profilirana stran pa proti ročaju.
- V ročaj privijte kvadratni navojni vložek (št. 4).
- Zavrtite ključ za zaklepanje (št. 5) na kvadrat, dokler ne doseže matico na navoju, tako da se kvadrat ne more več vrteti.
- Notranji zaščitni ščit (št. 6) potisnite na kvadrat in z vrtenjem ročaja notranjega ščita zategnete navoj v ročaju.
- Odstranite notranji ščit in ključ za zaklepanje s kvadrata.

2) Namestitev okovja na vrata

- Z priloženo šablono za vrtanje izvrtajte 3 luknje s premerom 10 mm v vrata.
- Namestite vložek cilindra in ga pritrdite v ključavnico z ustreznim vijakom M5.
- Namestite okovje na vrata.
- Notranjo in zunanjo ploščo privijte skupaj z vijaki M6x100 (št. 7). Po potrebi skrajšajte vijake.

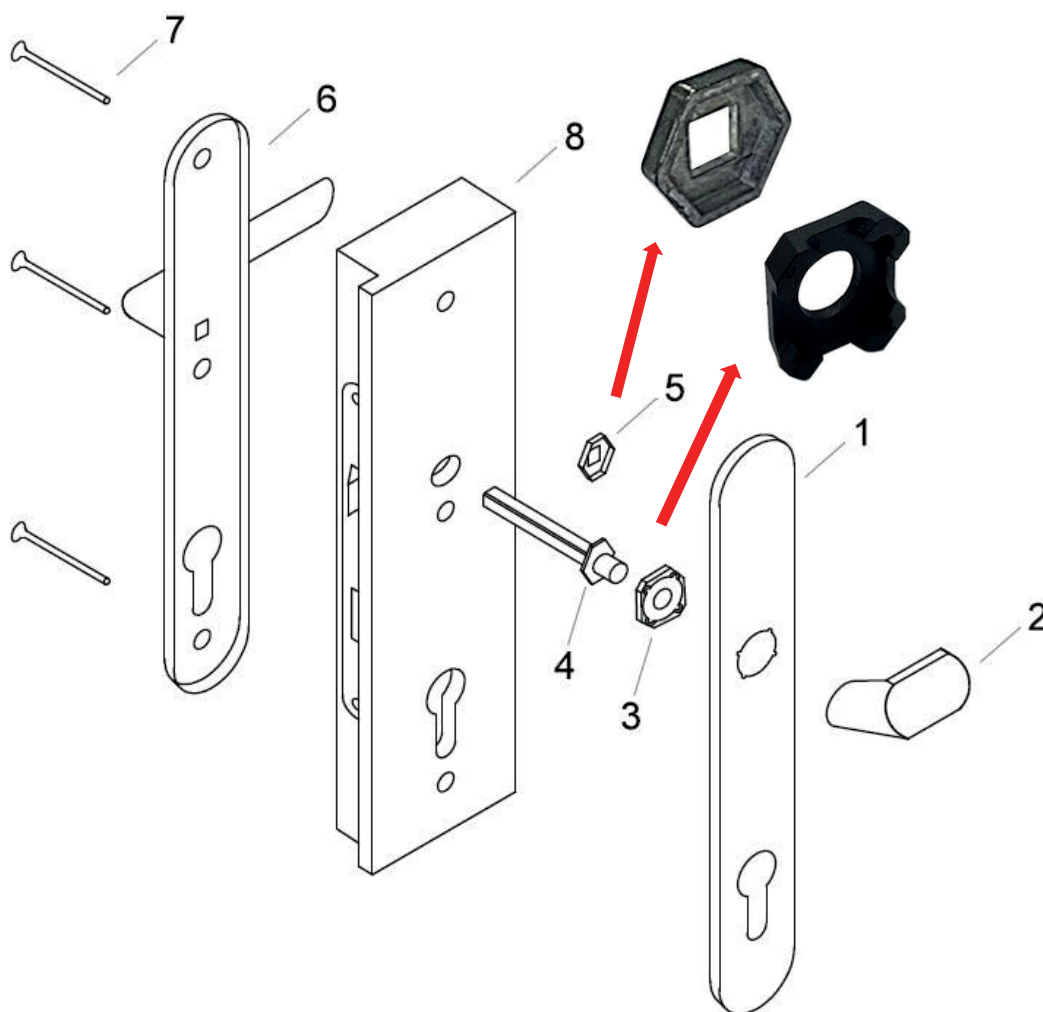

Uputstvo za montažu fittinga RHD.005

1) Priprema fittinga

- Umetnite ručku (br. 2) u otvor na spoljnom štitu (br. 1). Orijentišite ručku prema vašim vratima (desno ili levo).
- Sa unutrašnje strane štita, postavite crnu plastičnu podlošku (br. 3) na ručku. Podloška treba da bude u štitu sa glatkom stranom okrenutom ka vratima (br. 8), a profilisanom stranom ka ručki.
- Zavrните kvadrat sa navojem (br. 4) u ručku.
- Navucite ključ za zaključavanje (br. 5) na kvadrat do navrtke na navoju tako da kvadrat prestane da se okreće.
- Navucite unutrašnji štit fittinga (br. 6) na kvadrat i zategnite navoj u ručki okretanjem ručke unutrašnjeg štita.
- Uklonite unutrašnji štit i ključ za zaključavanje sa kvadrata.

2) Montiranje okova na vrata

- Koristeći priloženi šablon za bušenje, izbušite 3 rupe prečnika 10 mm u vratima.
- Ugradite uložak cilindra i pričvrstite ga u bravu odgovarajućim zavrtnjem M5.
- Montirajte okov na vrata.
- Zašrafite unutrašnji i spoljašnji štitnik zajedno pomoću zavrtnja M6x100 (br. 7). Skratite zavrtnje ako je potrebno.

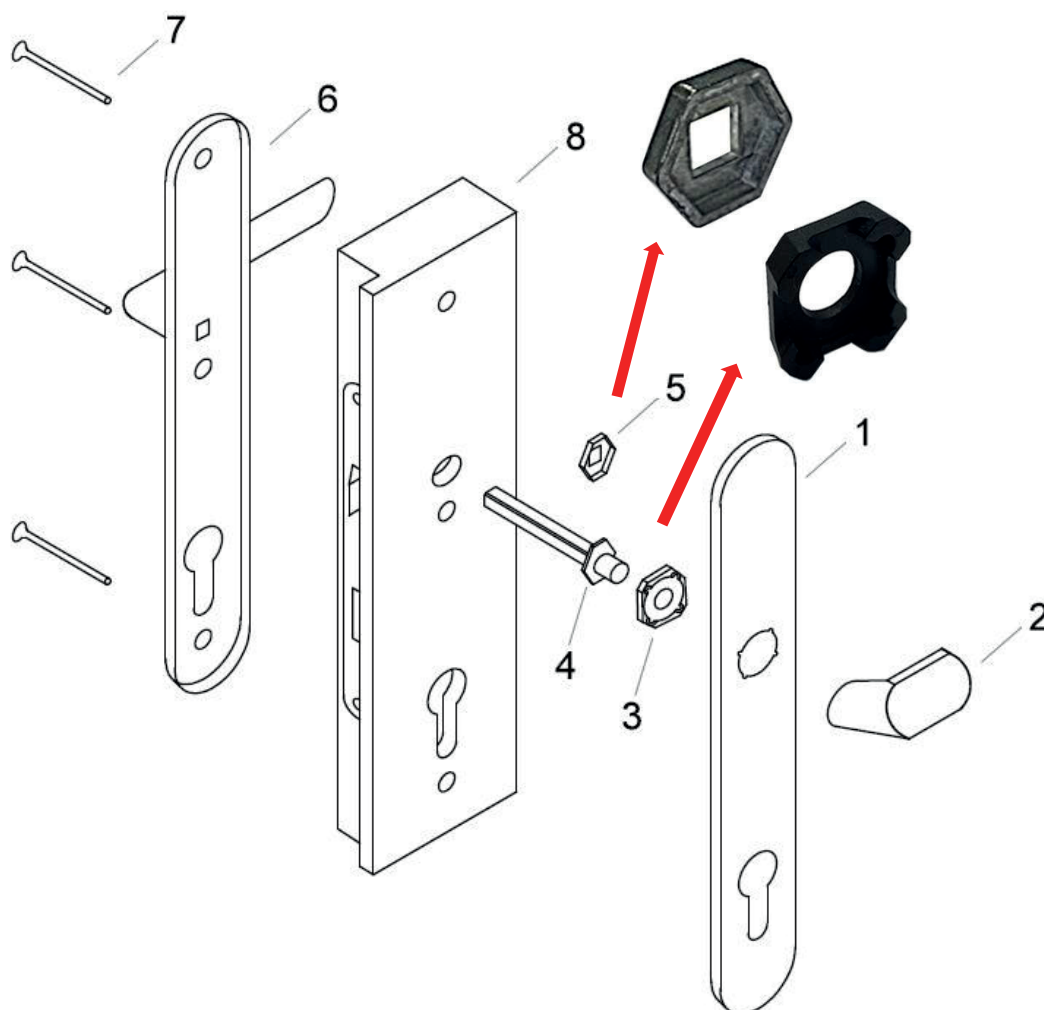

Інструкція з монтажу фурнітури RHD.005

1) Підготовка фурнітури

- Вставте ручку (№ 2) в отвір у зовнішній пластині (№ 1). Орієнтуйте ручку відповідно до ваших дверей (правих або лівих).
- З внутрішньої сторони щитка на ручку надіньте чорну пластикову підкладку (№ 3). Підкладка в щитку повинна бути гладкою стороною до дверей (№ 8), а профільованою стороною до ручки.
- У ручку вкрутіть чотиригранник з різьбою (№ 4).
- На чотиригранник надіньте фіксуючий ключ (№ 5) до гайки біля різьби так, щоб чотиригранник перестав обертатися.
- На чотиригранник надіньте внутрішній щиток фурнітури (№ 6) і, обертаючи ручку внутрішнього щитка, затягніть різьбу в ручці.
- Зніміть внутрішній щиток і фіксуючий ключ з чотиригранника.

2) Монтаж фурнітури на двері

- За допомогою доданого свердлильного шаблону просвердліть у дверях 3 отвори діаметром 10 мм.
- Встановіть циліндричний вкладиш і закріпіть його в запірному замку відповідним гвинтом М5.
- Встановіть фурнітуру на двері.
- Прикрутіть внутрішній і зовнішній щиток за допомогою гвинтів М6х100 (№ 7). При необхідності вкоротіть гвинти.

